



RFD 77820 GBK Frigorífico French Door A++ con Motor Inverter y puerta de cristal



Motor Inverter



LED



LongLife No Frost



Función Vacaciones



Vitacare Box



Gourmet Box



Tecnología IonClean

DESCRIPCIÓN

Frigorífico French Door A++ con Motor Inverter y puerta de cristal

GAMA

Maestro

COLORES



REFERENCIA

REF. 113430016
EAN. 8434778003871

CARACTERÍSTICAS

Tecnología IonClean que neutraliza las bacterias y malos olores
LongLife No Frost con 3 circuitos independientes
Touch control con regulación de temperatura independiente
Detalles cromados
Gourmet Box con railes telescópico y softclose , iluminación interior, display y Touch control con regulación de temperatura independiente entre -2º y +3º C
2 VitaCare Box con reguladores de humedad independientes
Iluminación LED frontal
Tecnología TempGuard Radar
Iluminación interior en congelador
Cajón extraíble telescópico softclose con una bandeja profunda y dos cajones especiales para carne y pescado
Cajón extraíble telescópico softclose profundo con una bandeja superior con railes telescópicos
Cajones del congelador completamente desmontables para facilitar la limpieza

DIMENSIONES

Altura del producto (mm):

1898

Anchura del producto (mm):

833

Profundidad del producto

(mm): 685

Longitud del producto (mm):

Peso del producto (Kg): 136

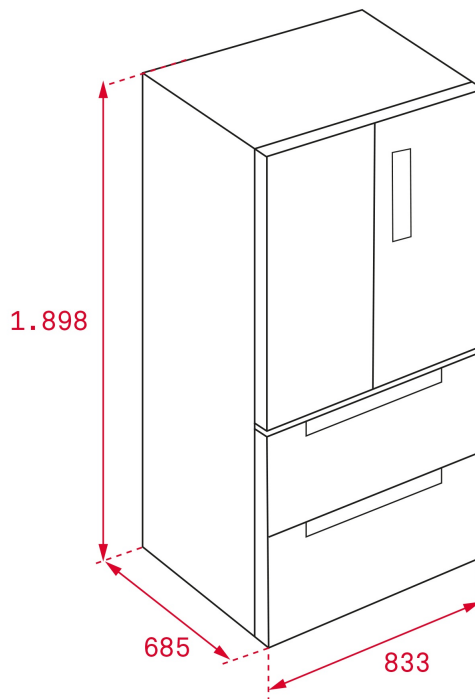

ESPECIFICACIONES TÉCNICAS

HOJA DE PRODUCTO

Sistema de refrigeración: LongLife No Frost

Clase energética: A++

Frigorífico No Frost: Sí

Enfriador No Frost: Sí

Congelador No Frost: Sí

Capacidad bruta total (l): 537

Capacidad del comportamiento de refrigeración (l): 326

Capacidad del enfriador: 31

Capacidad del congelador (l): 129

Clasificación del congelador: 4

Capacidad de congelación: 13,0

Tiempo de elevación de la temperatura (horas): 15

Clase climática: T

Potencia sonora (dB): 42

Certificados: CB/DE

SUMINISTRO DE ENERGÍA

Frecuencia (Hz): 60

Fuente de alimentación (V): 110

Potencia (W): 250

Potencia de descongelación (W): 250
Consumo energético al día (kW): 0,915
Longitud del cable (cm): 1750

CARACTERÍSTICAS

Tipo de instalación: Libre instalación
Descongelación automática en el compartimento refrigerador: Sí
Descongelación automática en el compartimento congelador: Sí
Termostato ajustable electrónico: Sí
Pantalla en la puerta: Sí
Puerta anti-huellas: Sí
Tratamiento antibacteriano: IonClean
Botón de ajuste de la congelación: Sí
Botón de ajuste de la refrigeración: Sí
Función de bloqueo: Sí
Función de congelación rápida: Sí
Función Fast Cooling: Sí
Modo vacaciones: Sí
Iluminación interior: Sí
Tirador integrado: Sí

LUCES INDICADORAS DE CONTROL

Frigorífico con indicador de funcionamiento: Sí
Congelador con indicador de funcionamiento: Sí
Indicador digital de temperatura en congelador: Sí
Indicador de congelación rápida: Sí
Alarma acústica: Sí
Alarma visual: Sí

EQUIPAMIENTO

Junta antibacteriano: Sí
Compartimento de usos múltiples: NO
Bandeja cubitera extraíble: 1
Compartimento congelación productos frescos: Sí
Patas traseras ajustables: Sí
Patas delanteras ajustables: Sí
Estantes ajustables: Sí
Compartimento para verduras: 3
Regulación de la temperatura y la humedad en los cajones: VitaCare Box



RFD 77820 GBK

ETIQUETA ENERGÉTICA

The energy label for the TEKA RFD 77820 GBK refrigerator features the following information:

- Energy Class:** A++ (indicated by a black arrow pointing to the A++ bar on the scale).
- Annual Energy Consumption:** 333 kWh/annum.
- Net Refrigerator Volume:** 335 L.
- Net Freezer Volume:** 165 L.
- Noise Level:** 42 dB.

Additional details include the TEKA logo, the model number RFD 77820 GBK, and the standard number 2010/1060 at the bottom left.