



AirFry HSB 646 Horno Multifunción AirFry para freír de la forma más saludable



Capacidad de 70L



HydroClean



SurroundTemp



Guía telescópica Plus Extension

DESCRIPCIÓN

Horno Multifunción AirFry para freír de la forma más saludable

GAMA

Total

COLORES



REFERENCIA

REF. 111010024
EAN. 8434778017410



TEKA

AirFry HSB 646

CARACTERÍSTICAS

Horno AirFry
Sistema de limpieza HydroClean® PRO
SurroundTemp Multifunción - 9 funciones de cocinado
Capacidad, bruta / neta: 71/70 litros
Panel de control táctil con pantalla LED
Plus Extension guía telescópica fácil deslizamiento
Función de precalentamiento exprés
Puerta de doble cristal
Ventilación dinámica
FryMaster Box, bandeja perforada especial para freír
Bandejas para hornear, profundas antivuelco y parrilla de cocción
Opción de bloque de seguridad para niños

DIMENSIONES

Altura del producto (mm): 595
Anchura del producto (mm):
 595
Profundidad del producto (mm): 537+22
Longitud del producto (mm):
Peso del producto (Kg): 28

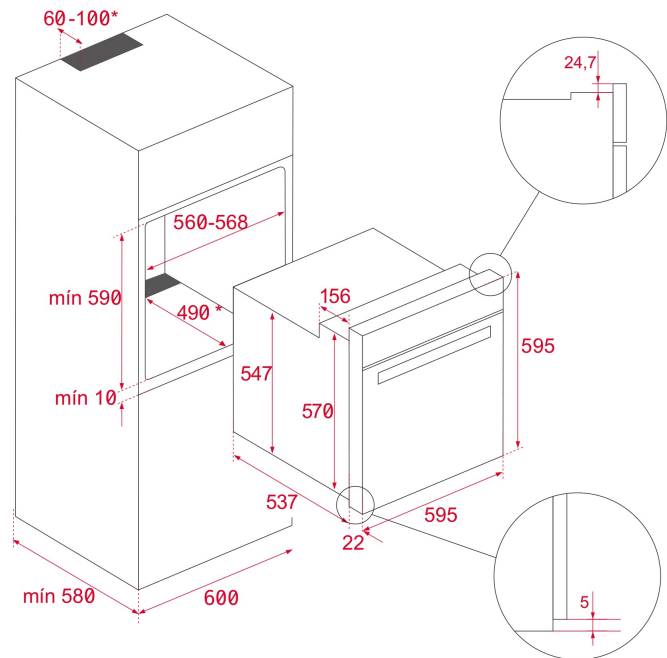

ESPECIFICACIONES TÉCNICAS

CARACTERÍSTICAS

Número de cavidades: 1
Cavidad esmaltada: Sí
Temperatura mínima del regulador (°C): 50
Temperatura máxima del regulador (°C): 250
Selector de funciones: 11+0
Método de cocinado: 9
Función Top + bottom: Sí
Función Grill: Sí
Función Maxigrill: Sí
Función Maxigrill + fan: Sí
Función Bottom: Sí
Función Bottom + turbo (Pizza): Sí
Función Turbo: Sí
Función ECO: Sí
Calentamiento rápido mecánico: Sí
Programador en pantalla táctil: Sí
Sistema de guías removibles: Sí
Niveles de guías de bandeja: 5
Guías telescópicas Easy Slide: Sí

CONEXIÓN ELÉCTRICA

Potencia nominal máxima (W): 3215

Frecuencia (Hz): 50/60

Fuente de alimentación (V): 220-240

Longitud del cable (cm): 150

Enchufe: Sí

Consumo de la luz interior (W): 25

CONSUMO ENERGÉTICO

Consumo energético por ciclo en modo convencional (kWh):
0.81

Consumo energético por ciclo en modo de ventilación forzada (kWh): 0,68

Calor inferior (W): 1150

Grill(W): 1400

Maxigrill (W): 2500

Tradicional (W): 2550

Turbo (W): 2000

Motor multifunción (W): 22

Motor del ventilador de refrigeración (W): 18

SISTEMA DE SEGURIDAD

Sistema de bloqueo de Panel: Sí

Protector de la parrilla: Sí

Bandeja con sistema anti-vuelco: Sí

Termostato de seguridad: Sí

SISTEMAS DE LIMPIEZA

Acero inoxidable anti-huellas: Sí

Esmaltado crystal clean (suave): Sí

Hydroclean PRO: Sí

ACCESORIOS

Bandeja de hornear: 1

Bandeja profunda (50 mm): 1

Parrilla estándar: 1

EFICIENCIA ENERGÉTICA

Clase energética: A+

Índice de eficiencia energética (EEI): 81

