

C 8310 INOX

Campana decorativa para instalación de empotre
_TOTAL

TEKA



Acero inoxidable
Panel de mandos pulsantes
Visera de cristal
Tres velocidades
Lámparas incandescentes
Filtros metálicos curvos, lavables en lavavajillas
Capacidad de extracción máxima: 532 m³/h
Capacidad de extracción UNE-EN-61591: 235 m³/h
Nivel sonoro: min. 49 – máx. 66 dB
Filtro de carbón activo para recirculación del aire

—
Potencia nominal máxima: 220 W
Voltaje: 110 V~
Frecuencia: 60 Hz
Peso: 7.9 kg

—
Dimensiones
Exterior (Alto/Ancho/Fondo): 150/800/500 mm

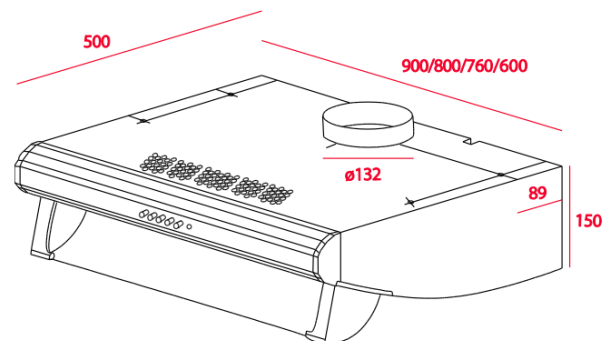

Peso bruto: 9.3 kg
Empaque: 185/850/550 mm
Código: 40467420
EAN: 8421152150788